

C A M P U S

ANDALUCÍA



Carreras en 'peligro de extinción'

Una veintena de las titulaciones que se imparten actualmente en Andalucía podrían desaparecer si se aplica el nuevo modelo de financiación que están negociando la Junta y los nueve rectores de la región. El documento de trabajo incluye una cláusula por la que todo plan de estudios que cuente con menos de 15 alumnos de nuevo ingreso dos años consecutivos y que se imparta en más de una universidad «quedará en suspenso» para el curso siguiente.

Los decanos que podrían verse afectados muestran su preocupación y creen que se van a pagar las consecuencias de una irresponsable política de proliferación de centros por parte del Gobierno regional en años anteriores. PÁGINA 3

LA SOTA DE ESQUILACHE

LA PRIMERA EMBESTIDA

Luisa Castro narra la intensidad de los sentimientos que sacuden el corazón de Carlota de Campodimonte cuando, «ciega de curiosidad y determinación», se escapa de palacio para ir en busca del joven carnicero. Mientras corre por las sucias callejuelas madrileñas, la dama se deja guiar por «la pasión del descubrimiento». Al verla aparecer en su carnicería de Huertas, Pedro Moña tiembla, ya no parece «el desfachado torero que se había atrevido a mirarla de frente, a escribirle una nota y hacérsela llegar de un modo tan arriesgado». PÁGINA 8



LA PIEDRA IMÁN

BOTELLÓN. - Carlos Marzal reflexiona sobre un fenómeno que preocupa a autoridades y ciudadanos. En su opinión, «el impulso dionisiaco -aquel en el que afloran los apetitos oscuros, en el que se manifiesta la propensión al caos- es conatural al hombre y no va a dejar de existir». PÁGINA 2

La Universidad entona el 'mea culpa' ante el fracaso académico

MÁS DE 90.500 ALUMNOS, EL 42% DEL TOTAL, DEJARON SUS ESTUDIOS EN EL CURSO 2004-2005; LA CIFRA SITÚA A ESPAÑA 32 PUNTOS POR ENCIMA DEL PROPÓSITO EUROPEO PARA 2010

MARÍA JESÚS MOLINA

Su objetivo era continuar la tradición familiar. Pero unas pocas semanas fueron suficientes para que la universitaria Ana Ortega se diera cuenta de que ser médico implicaba mucho más que «ponerse una bata blanca y pasearse por los pasillos de un hospital».

«No me interesaban las clases, miraba a mi alrededor y sólo veía gente con vocación con la que no me identificaba», resume esta joven gaditana, quien en la actualidad, y pese a la oposición inicial de sus padres, está a punto de licenciarse en Comunicación Audiovisual en la Universidad Francisco de Vitoria de Madrid.

«Tiré todo un año por la borda... Aquel fue mi primer fracaso», sentencia, mientras denuncia la falta de información que rodea a todas las titulaciones, la «presión social que obliga a la mayoría de los jóvenes a estudiar una carrera si no quieren sentirse discriminados» y la escasez de puestos de trabajo.

Esta incertidumbre fue la que trató de evitar Sonia Olcese cuando, por recomendación expresa de la familia, dedicada desde hace años al mundo de la empresa, optó por matricularse en Económicas.

Cerca de tres años duró aquella difícil etapa, en la que las asignaturas empezaban a acumularse a esta amante de la pintura que finalmente se licenció en Historia del Arte. «Dejar Económicas fue un momento muy crítico», recuerda con gran nitidez Sonia, quien califica la Universidad espa-

ñola de «cutre». «No sólo en cuanto a organización, instalaciones y repartición de aulas, sino, sobre todo, en lo que respecta a la desidia del profesorado. Da la sensación de que en la Facultad de Económicas, en particular, están dando clases los que han fracasado en el mundo empresarial».

Hasta tres titulaciones se cuentan en la trayectoria universitaria de Almudena Galeana, que acaba de ser admitida en Traducción e Interpretación, después de haber dejado sin terminar Ingeniería Técnica Química y Ciencias Medioambientales por la UNED.

Responder a expectativas familiares y no propias, el desinterés, la falta de motivación y el deseo de ganar dinero pronto son algunas de las razones que acarrea el fracaso universitario que, según recoge el informe *La Universidad española en cifras* de la Conferencia de Rectores (CRUE), en el curso 2004-2005 afectó a 90.500 universitarios, que decidieron abandonar sus estudios.

«Una realidad de la que nadie puede eximir su responsabilidad y de la que todos somos víctimas», sostiene el catedrático Desiderio Vaquerizo, quien acaba de concluir un exhaustivo estudio sobre el fracaso escolar, junto a otros profesores de la Universidad de Córdoba.

«Tanto los profesores, que estamos padeciendo un sistema educativo y un tipo de alumnado que nos frustra; como los estudiantes, víctimas de ese proyecto, y la propia sociedad, que está recibiendo licenciados con una formación escasa, somos víctimas de un problema real y multicausal», explica. SIGUE EN PÁGINAS 4 Y 5

LOS PROFESORES DENUNCIAN LA ESCASA FORMACIÓN DE SUS ESTUDIANTES

LA PRESIÓN FAMILIAR AL ELEGIR CARRERA CAUSA MUCHOS ABANDONOS

LECCIÓN DE CIENCIA

MONTSERRAT NOGUEIRA. - Investigadora del Departamento de Bioquímica y Biología Molecular de la Universidad de Santiago, forma parte de un equipo que busca «un método sencillo y fiable que permita el diagnóstico rápido de la artritis reumatoide». PÁGINA 4

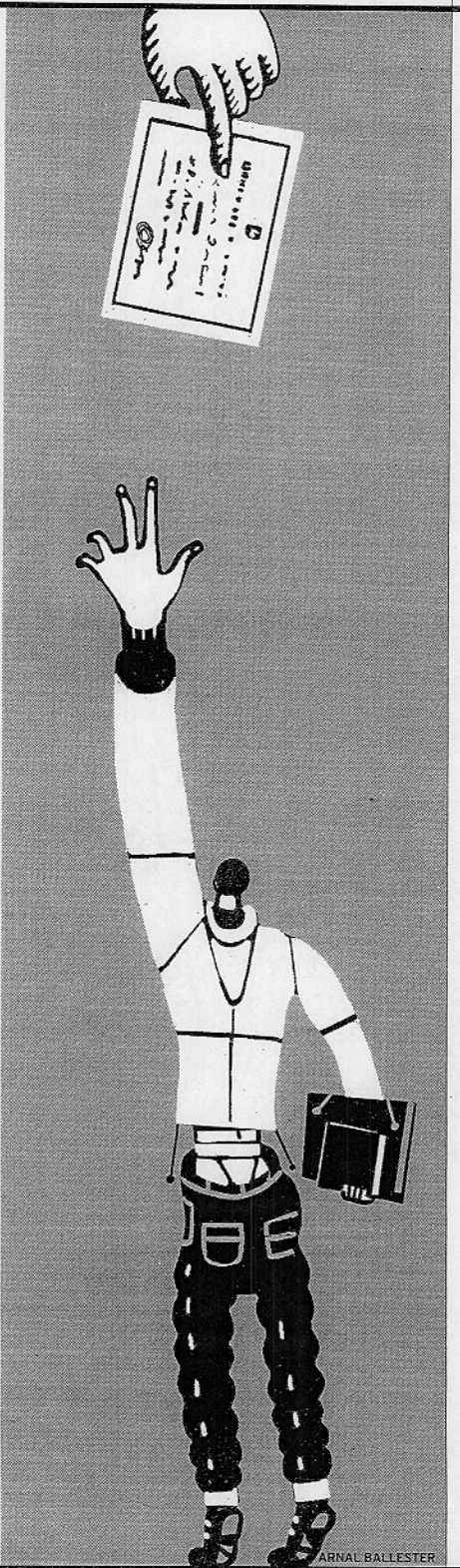

PIONEROS DEL ESPACIO IBEROAMERICANO

Más de un centenar de alumnos de un lado y otro del Atlántico se favorecen semestralmente de las becas del Centro de Estudios de América Latina de la Autónoma de Madrid. Este programa de movilidad, dirigido a estudiantes de grado, no tiene parangón en España. PÁGINA 7

LA PIEDRA IMÁN

TRIBUNA

BOTELLÓN

POR CARLOS MARZAL

El mundo adulto, tan revuelto de por sí, anda un poco más revuelto que de costumbre por los asuntos del botellón, esa mínima variante de la vieja costumbre tribal de reunirse en masa para beber, celebrar y celebrarse. ¿Celebrar qué? No importa demasiado lo que se celebre en las celebraciones, sino la disposición del ánimo, la actitud gozosa.

Supongo que se trata de una característica propia de la especie, común a jóvenes, adultos y viejos, el hecho de querer salir fuera de sí de vez en cuando, de querer olvidar su identidad, de aspirar a disolverse en la misma furia de la fiesta. El motivo celebra torio creo que importa poco, o, al menos, que importa poco después de transcurridas unas horas de celebración: el solsticio de verano o la llegada de la primavera, el fin de las clases o el fin de semana, San Isidro o la Virgen del Pilar, el principio de la revolución o el final de la guerra. Todas las fiestas se parecen, y en todas hay quien bebe, incluso de manera desaforada: en copa, de la botella, del tonel, de la bota, en vaso bajo y ancho, en el horrendo vaso de tubo, en chupitos, en jarras, con hielo o sin él, con mala conciencia o con la conciencia limpia.

El impulso dionisiaco—aquel en el que afloran nuestros apetitos oscuros, en el que se manifiesta la propensión al caos—es connatural al hombre y no va a dejar de existir. Igual que su complementario, el impulso apolíneo que persigue la luz, el orden y la armonía. El botellón es tan antiguo como la Humanidad, con el vino de los griegos, con la cerveza de los germanos, con los destilados de cualquier rincón del mundo. No hay pueblo ni civilización que no haya inventado para sí un bebedizo exultante. Casi todos lo han llamado agua de vida.

La parte aborrecible del botellón—de todos los botellones: el improvisado de la plaza de la esquina, y las Fallas de Valencia; el macrobotellón del pasálo o la Feria de Abril—consiste, al menos según creo, en que se tenga que molestar al que no quiere festejos, al que no desea brindar, al que quiere apartarse

(ésa, por lo común, sabia decisión). Incluyo aquí la variante más peligrosa de molestar a los demás, que consiste en conducir borracho.

Me declaro poco prohibicionista en los asuntos de consumo, es decir, partidario de la prohibición cuando no surge efecto la educada responsabilidad de la persona bien informada. Creo que ahí radica la esencia de casi todos los problemas de este género que no van a resolverse jamás del todo: información, responsabilidad de cada cual para hacer consigo mismo lo que mejor considere, y respeto hacia los demás. Ya ven: un mundo feliz.

Mientras tanto, mientras llega el equilibrio perfecto entre nuestras inclinaciones apolíneas y dionisiacas, supongo que seguiremos bebiendo en las festividades de la tribu, venga o no a cuento, para bien y para mal, con sensatez y de manera insensata, con los pies en el suelo o hasta caer redondos. Al fin y al cabo, botelloneros sornos, y en el camino nos celebraremos.

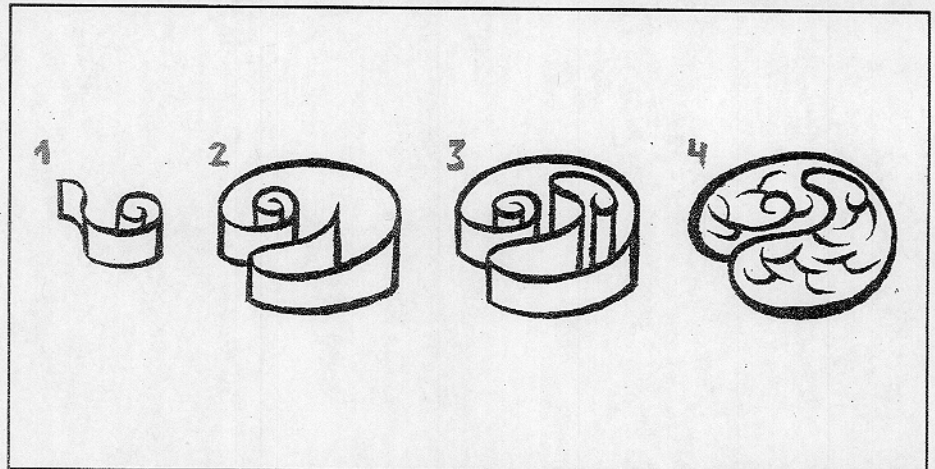

SANTIAGO SEQUEIRO

NO SÓLO QUÉ, TAMBIÉN CÓMO

POR FRANCISCO MICHAVILA

Aspirar a tener en España universidades que destaquen por su calidad docente—incluyendo el modo de aprendizaje y no sólo los contenidos y la estructura de las titulaciones—implica la superación de la fase de discurso sobre la necesidad del cambio y la aprobación de iniciativas específicas, consensuadas y viables. Esta rotunda afirmación corresponde al documento *Propuestas para la renovación de las metodologías educativas en la Universidad*, que fue presentado en el último pleno del Consejo de Coordinación Universitaria por la comisión constituida al respecto.

El espíritu que anima dicho proyecto renovador sitúa al profesor en el centro del escenario, en sintonía con el pensamiento de Cossio, quien ya en 1882 declaraba su «fe inquebrantable en el maestro». Todo intento de cambio que «no consiga seducir e implicar al profesorado estará abocado al fracaso», concluye el citado estudio.

¿Qué justifica el interés actual por la renovación de los métodos educativos? No es asunto marginal, ni menor su valor. No consiste en especular ni en andarse por «las ramas», mientras «el tronco» se reserva a la estructura curricular o la ordenación de los contenidos. La importancia de las decisiones académicas no proviene de si encauzan o no los intereses corporativos que acechan la formación superior. Por el contrario, su valía consiste en si hacen o no viable en las aulas, en los laboratorios, en las bibliotecas, una praxis acorde con la

máxima de «educar primero, enseñar después», según el bello sueño institucionalista. La cuestión no es acallar malas conciencias, ni barnizar de modernidad las titulaciones a propósito de su homologación europeizadora.

Para que la Universidad en Europa, y por ende en España, pueda dar el salto cualitativo que demandan el crecimiento productivo y la vertebración de la nueva sociedad intercultural hacia la que caminamos, se precisa una redefinición de las relaciones entre profesores y alumnos. La Universidad del mañana no puede construirse con los métodos educativos del ayer, al menos, no exclusivamente con lecciones magistrales ni sistemas tradicionales de evaluación. La formación práctica—dentro y fuera de los recintos académicos—, las tutorías que se ocupen de la orientación curricular y profesional, las tecnologías educativas que superen las distancias físicas o temporales... son piezas del puzzle que ahora se propone armar entre todos. Llega el turno a las metodologías educativas.

Tiene el libro sobre propuestas metodológicas el mérito de ser pionero, al que suma el valor que le otorga la participación de centenares de profesores—con sus opiniones, sus experiencias y sus discrepancias—y de casi todas las instituciones universitarias de las Comunidades Autónomas. Sin embargo, tan amplios avales no son más que un buen principio; siempre existe el peligro de que con esta obra pase aquello que

mencionaba Unamuno en su ensayo *El pedestal*, el lamento de Vaz Ferreira sobre que en su país, Uruguay, un libro caía como una piedra en el agua: un minuto después se había hundido, y toda huella borrada.

Se han sembrado ilusiones. Hay una hoja de ruta para la actualización de los métodos educativos más convenientes en cada faceta de la formación universitaria. Ideas sobre cómo concretar el compromiso de las instituciones con el proyecto renovador, la formación y evaluación del profesorado, la evaluación de los estudiantes, las prioridades que deben contemplarse en la innovación docente, los referentes y las buenas prácticas que sirvan de indicación sobre el rumbo a seguir, etcétera.

Las transformaciones apuntadas no pueden sustentarse en exclusiva sobre el altruismo y el voluntarismo de los universitarios, cada uno por su cuenta, en impulsos individualistas. La voluntad política debe plasmarse en la dotación de los recursos necesarios—no son muchos—, en la creación de estímulos que incentiven la incorporación de los docentes al proceso y en el inicio de planes plurianuales sistemáticos a tal fin, como ocurrió a mediados de los 90 con la evaluación de la calidad de las universidades. Estamos en la hora de las metodologías. ¡Creánselo, por favor!

Francisco Michavila es director de la Cátedra UNESCO de Gestión y Política Universitaria de la Universidad Politécnica de Madrid.

EL JAULARIO

PIÑUEL

Cuatro años esperando que se celebre el II Congreso de Corrupción en la Universidad para que acabe siendo un bluf debido a las discrepancias internas y la falta de previsión. Para muestra, un botón. Iñaki Piñuel, autor de los principales estudios sobre la prevalencia del acoso laboral en España y significado miembro del comité organizador se desvinculó por completo del Congreso alegando que en las horas previas se había producido «un cúmulo de irregularidades» de las que no quería ser partícipe. ¿Irregularidades? En casa del herrero, cuchillo de palo. En cualquier caso, apenas asistió una veintena de personas; las ponencias estuvieron bailando constantemente en el programa debido a las ausencias y, en general, el nivel fue muy inferior al de 2002.

La imagen de Piñuel, por cierto, quedó tocada después de que el rigor de su estudio sobre el *bullying* (maltrato físico y

psicológico entre escolares) fuera puesto en duda por la mismísima ministra de Educación y Ciencia, Mercedes Cabrera. Hablando del Ministerio, El Jaulario no puede sino hacerse eco de la rectificación del secretario de Estado de Universidades, Miguel Ángel Quintanilla, sobre la gravedad de que nuestros investigadores se marchen al extranjero. En una entrevista concedida a CAMPUS en junio, se morfaba de que se dramatizara en exceso la fuga de cerebros y centrába su preocupación en que los investigadores foráneos no vinieran a España. Esas declaraciones detonaron una lluvia de críticas, pero ha sido un artículo de la prestigiosa revista *Nature Medicine*, reprochándole que no se pusiera al teléfono para dar respuesta a las debilidades del programa Ramón y Cajal, el que ha forzado una rectificación en toda regla: «Tomaremos medidas para que nadie se tenga que ir», ha afirmado en el suplemento de SALUD de este periódico. ¡Viva la versatilidad!

CAMPUS

Editor: Aurelio Fernández. Coordinadora: Gema García.
Redacción: Juanjo Becerra y María Jesús Molina.
Maquetación: Chano del Río. Publicidad: Carlos Piccioni.
C/Pradillo, 42. 28002 Madrid. Tef. 91 586 46 89
(campus@elmundo.es)
www.elmundo.es/campus/

DEMANDA

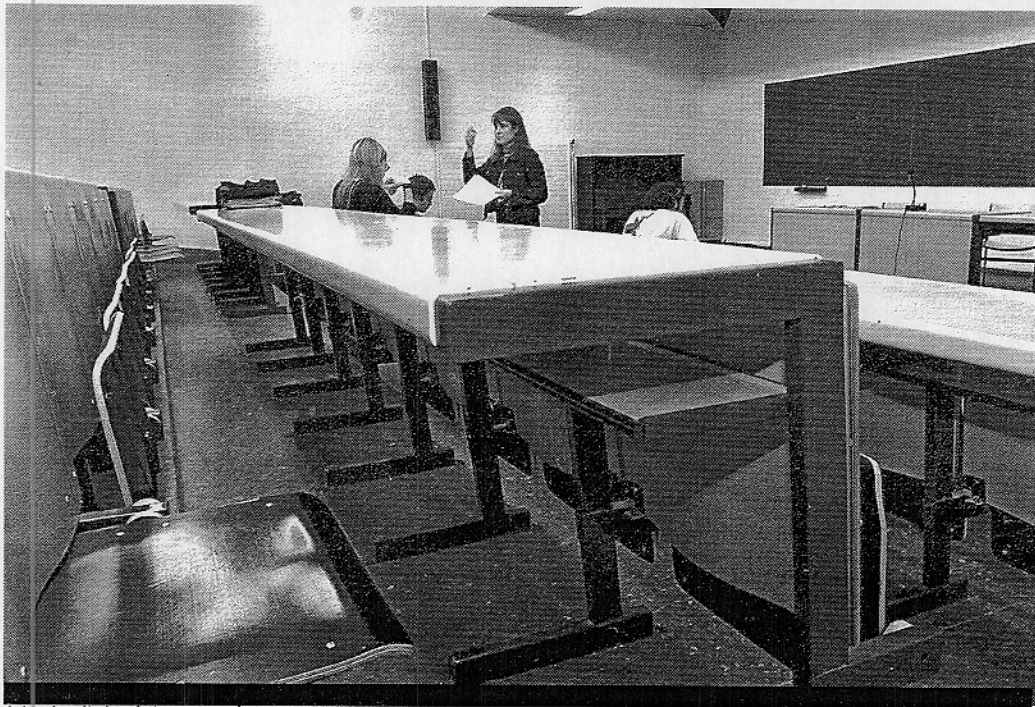

Aula universitaria prácticamente vacía durante la celebración de una clase, una imagen cada vez más frecuente. / ANGEL CASARA

Una veintena de titulaciones podría desaparecer en Andalucía por contar con menos de 15 alumnos

LA JUNTA TENDRÍA QUE CERRAR 18 DE LAS CARRERAS QUE IMPARTEN SUS UNIVERSIDADES SI SE APRUEBA EL MODELO DE FINANCIACIÓN QUE EL GOBIERNO REGIONAL ESTÁ NEGOCIANDO CON LOS RECTORES. LA CIFRA SE ELEVARÍA A 82 EN TODA ESPAÑA, SEGÚN EL CONSEJO DE COORDINACIÓN

JUANJO BECERRA

Hasta 18 titulaciones de las que se imparten actualmente en Andalucía se encontrarían en peligro de extinción si se aprueban las bases del nuevo modelo de financiación de las universidades públicas andaluzas, que actualmente están negociando el Gobierno regional y los nueve rectores de dicha comunidad.

El motivo de una situación tan precaria no es otro que el de contar con un número de alumnos inferior a la quincena y tratarse de carreras que no se imparten en una sola universidad. El punto 3.1.3 del borrador del nuevo modelo de financiación es bastante claro al respecto. «En el caso de dos años consecutivos en los que el número de alumnos de nuevo ingreso sea inferior a 15 alumnos, quedará en suspenso la oferta de nuevo ingreso para el curso siguiente», estipula, aunque con las siguientes precisiones: «Esta medida no será de aplicación en titulaciones impartidas en una única universidad y declaradas de interés singular para Andalucía».

Pues bien, según un estudio realizado por el Consejo de Coordinación Universitaria sobre la oferta, la demanda y la matrícula de las universidades españolas, en los centros propios de esta comunidad se impartieron 26 titulaciones con menos de 15 matriculados, aunque ocho de ellas reciben sus fondos di-

rectamente del Ministerio de Educación y Ciencia, debido a que tienen su sede en las ciudades autónomas de Ceuta y Melilla, y por mucho que dependan académicamente de la Universidad de Granada.

Por ejemplo, según dicho informe (cuyas cifras se tomaron con fecha de 20 de octubre de 2005), sólo una persona se matriculó en la diplomatura de Estadística de la Universidad de Jaén, seis en la de Humanidades de Córdoba, siete en cada una de las filologías Árabe y

Clásica de Cádiz y 10 en Geología por la Universidad de Huelva. También tienen problemas de demanda carreras técnicas como Informática de Gestión en Córdoba e Ingeniero técnico Agrícola, especialidad en Explotaciones Agropecuarias (ambas con siete alumnos).

Los responsables de estos estudios no ocultan su preocupación por el posible cierre e insisten en que la rentabilidad económica no debe ser el único factor que se tenga en cuenta. «Por supuesto, estoy

preocupado, pero es que creo que no es una medida oportuna si dentro de dos años vamos a tener que elaborar de nuevo los planes de estudios para adaptarlos al Espacio Europeo», plantea Manuel Arcila, decano de Filosofía y Letras en Cádiz, quien se pregunta «por qué se coloca el límite en 15 alumnos y no en 20 ó 30». En su caso, cree que la titulación de Filología Árabe debería ser intocable en Cádiz «por la proximidad del Magreb».

Su homólogo en Córdoba, Joaquín Mellado, ve cernirse el peligro sobre sus estudios de Humanidades y reconoce que «no puede haber una carrera en cada pueblecito», pero propone una reflexión. «Ahora estamos pagando las consecuencias de que se implantaran titulaciones sin considerar las necesidades académicas», afirma. Además, insiste en que por pocos alumnos que tengan, «las carreras de humanidades son las que tienen menor coste».

Manuel Olías es vicedecano de Geología de la Facultad de Ciencias Experimentales de Huelva y la suya es una de las carreras en juego. «No creo que se lleve a la práctica ese recorte», vaticina. Considera que tener menos de 15 alumnos dos años seguidos «no vale como argumento para cerrar titulaciones, ya que a veces se debe a situaciones transitorias». Olías advierte de que, si se cerrara Geología en Huelva «la mayoría de los profesores seguirían cobrando aun sin dar clase, porque son funcionarios».

EL CIERRE DE ESTUDIOS, «UNA BURRADA»

Aunque no les afecte el recorte sugerido por la Junta de Andalucía, las universidades del resto de España han puesto sus barbas a remojar, y no sin motivos. La ministra de Educación y Ciencia, Mercedes Cabrera, ha declarado que el modelo de financiación por objetivos que pretende implantar Manuel Chaves es un ejemplo a seguir. Además, incluso el presidente de la Conferencia de Rectores, Juan Vázquez, advirtió recientemente de que el desajuste entre la oferta y la demanda era «la mayor debilidad» del sistema universitario español. «Lo que no se corrija con la planificación lo corregirá el mercado», añadió.

En el conjunto del sistema hay 82 titulaciones que podrían ser víctimas de recortes si se les aplicara la tijera andaluza. Entre ellas, la carrera de Filología Hebrea en Salamanca que, según el Consejo de Coordinación, se quedó sin alumnos el curso pasado, aunque el decano Román Álvarez insiste en que, finalmente, hubo cuatro matriculados. «No sé si denominar como barbaridad o como burrada la propuesta andaluza», afirma, «porque una universidad pública debe mantener hasta aquellos estudios que apenas tengan alumnos». Álvarez lanza una dura crítica al modelo de crecimiento que impuso la Junta en años anteriores. «Quieren remediar los males de una política atrabiliaria que sembró a voleo de universidades la región».

Un millón y medio más para Erasmus

J.B.

Las Erasmus están de enhorabuena. Después de muchos años de cuantías irrisorias y, aun así, éxito, estas becas experimentan ahora un crecimiento por partida doble. La Comisión Europea (CE) ha decidido sumar al presupuesto de este programa los remanentes de ejercicios anteriores, según anunció la pasada semana el Consejo de Coordinación Universitaria.

En total, las Erasmus incorporan 1,4 millones de euros a los 175 con que ya estaban dotadas. España, concretamente, recibirá 1,4 millones extra, que se sumarán a los 19,9 millones que la CE ya había presupuestado. Es decir, la dotación española crecerá un 21%, frente al 7,3% que crecerá para el conjunto de la Unión. Esto se debe a que el sistema universitario español, con 22.000 Erasmus, es uno de los que aportan más becarios al programa.

La otra subida que van a experimentar estas becas viene propiciada por el Gobierno, como anunció el propio José Luis Rodríguez Zapatero en el Congreso. Según el presidente, la partida destinada a este capítulo crecería hasta los 52 millones de euros, lo que permitiría que la cuantía media por alumno pasara de los 1.000 euros actuales a los 6.000. Sin embargo, el incremento impulsado desde instancias europeas permitirá que la cuantía media aumente.

La UNED pide fondos para proyectos

J.B.

El presupuesto para la Universidad Nacional de Educación a Distancia (UNED) para el próximo año ha crecido un 34% hasta alcanzar los 90 millones de euros, lo que ha permitido a la institución resolver los déficits que ha venido arrastrando históricamente.

Llegado este punto, el rector de una de las dos universidades que se financian directamente con fondos estatales (junto con la Internacional Menéndez Pelayo), Juan Gimeno, ha planteado públicamente la necesidad de que la financiación de la UNED siga creciendo en un 15% los próximos años para poder hacer frente a retos como el campus científico-tecnológico de Las Rozas (Madrid).

De hecho, viendo que la ministra de Educación y Ciencia, Mercedes Cabrera, viene predicando la introducción de la financiación por objetivos, ha decidido presentar al secretario de Estado de Universidades e Investigación, Miguel Ángel Quintanilla, un borrador de contrato-programa para el periodo 2007-2010 que vinculará la percepción de fondos extraordinarios a la puesta en marcha de esos proyectos. «Difícilmente podrán salir adelante si no cuentan con financiación específica a través de ese contrato-programa», ha afirmado el rector recientemente.

LECCIÓN DE CIENCIA

MONTserrat NOGUEIRA

Investigadora del Departamento de Bioquímica y Biología Molecular de la Universidad de Santiago

«Buscamos un método sencillo y fiable que permita un diagnóstico rápido de la artritis reumatoide»

La artritis reumatoide es una enfermedad inflamatoria crónica, multisistémica, recidivante y de origen desconocido; que causa dolor, rigidez, hinchazón y pérdida de función en las articulaciones. Desde el Departamento de Bioquímica y Biología Molecular de la Universidad de Santiago trabajamos en la detección de biomarcadores específicos de esta enfermedad, con el objeto de avanzar en su mejor diagnóstico y tratamiento. Esta enfermedad se diagnostica en base a muchos parámetros, sin embargo, no existen factores específicos de la misma, por lo que en la actualidad es necesario realizar muchas pruebas para detectarla.

La artritis reumatoide afecta en España a un número de entre 200.000 y 250.000 personas. Cada año se diagnostican 20.000 nuevos casos, de los cuales un 70% son mujeres. Por otro lado, esta enfermedad tiene un coste económico de unos 10.700 euros anuales por paciente, incluyendo gastos directos e indirectos.

Nuestro grupo de investigación ha trabajado durante dos años en la puesta a punto de técnicas proteómicas y herramientas bioinformáticas para el análisis y estudio de sueros de individuos

sanos. Este trabajo permitirá realizar análisis comparativos con muestras de pacientes afectados por esta enfermedad.

Colaboramos con el Hospital Clínico de Santiago, que nos proporciona muestras de sangre de pacientes en fase temprana de la enfermedad, que no han sido tratados con ningún tipo de fármaco. El suero es un fluido que pasa a través de todo el organismo y refleja



«La tecnología que estamos desarrollando permitirá que las pruebas para detectar la enfermedad sean una realidad en unos tres años»

el estado general del mismo, por lo que cambios cualitativos o cuantitativos pueden relacionarse con una determinada patología.

Dado que un diagnóstico precoz de la artritis reumatoide redundaría en una mejor calidad de vida del paciente, la finalidad de este proyecto es encontrar biomarcadores que permitan identificar la enfermedad en sus inicios. Se trata de disponer de un test sencillo que, con una simple muestra de sangre, facilite la detección de esta patología de forma rápida. Por el momento ya hemos puesto a punto una metodología innovadora de análisis de las muestras que, una vez sistematizada, se podrá aplicar incluso a otras dolencias.

La tecnología que estamos desarrollando permitirá que estos tests sean una realidad en un futuro más o menos próximo. Así, intentamos patentar un método de detección de la artritis reumatoide sencillo y fiable. Además, la identificación de marcadores proteicos podrá proporcionar información sobre los mecanismos implicados en la aparición de esta enfermedad, que en la actualidad son desconocidos. Según nuestras previsiones, podríamos encontrar algún biomarcador de la artritis reumatoide en el periodo de unos tres años.

ABANDONO

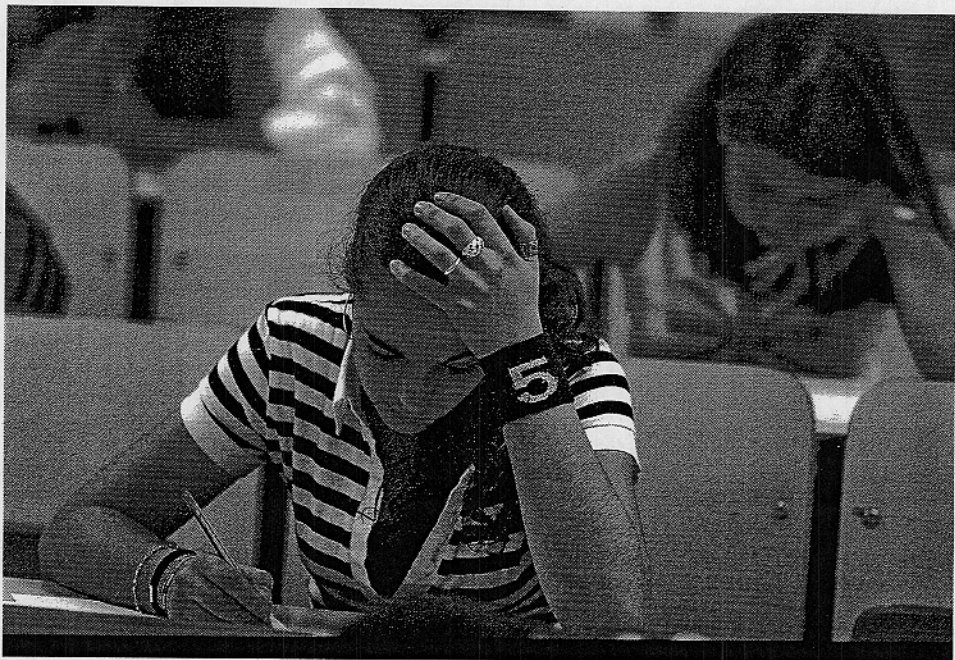

La desidia, la desmotivación, la falta de concentración y la presión social son algunas de las principales razones de fracaso. / ANTONIO HEREDIA

Las nuevas metodologías docentes podrían aumentar aún más el índice de fracaso

LA FÓRMULA DE TRABAJO PROPUESTA POR EUROPA PROVOCARÁ UN MAYOR «ACOMODO Y FRAUDE» ENTRE LOS ESTUDIANTES, SEGÚN LOS EXPERTOS, PARA QUIENES LA CONVERGENCIA SÓLO RECOGERÁ EL TESTIGO «DE UNA REALIDAD ACADÉMICA TERRIBLE E INSOSTENIBLE»

VIENE DE LA PÁGINA 1

El problema es tan complejo que, según destaca Desiderio Vaquerizo, tiene numerosos factores. «En primer lugar, la implantación de la LOGSE, cuyo fracaso ha sido estrepitoso. En segundo, la sociedad del bienestar en la que nos movemos, donde ha desaparecido la cultura del esfuerzo y el sentido de la disciplina. Y, en tercero, los padres, que han delegado la educación de sus hijos en los profesores», resume quien fuera vicerrector de Calidad e Innovación universitaria de Córdoba hasta el pasado mes de junio.

El volumen más dramático de abandono —definido oficialmente como el alumno que no mueve papeles durante un periodo de dos años— se encuentra en Andalucía, con 24.947 desertores, de los que 10.088 corresponden a la Universidad de Sevilla. Concretamente, en la capital hispalense, el Vicerrectorado de Docencia llegó a solicitar varios informes sobre las asignaturas que contaban con un elevado número de suspensos. El resultado fue sorprendente. De las 3.242 asignaturas que se imparten en las universidades sevillanas, 117 se definieron como «atípicas», al

contar con una tasa de estudiantes presentados inferior al 50%, un nivel de aptos menor del 30% y un número de repetidores superior al 50%.

Según la CRUE, después de Andalucía, la comunidad con mayor cantidad de renunciaciones se circunscribe a Madrid, que alcanza a 9.951 estudiantes; seguida de Cataluña —con 9.015— y Castilla y León —con 7.256—.

Por su parte, el Consejo de Cuentas de Galicia, cuya enseñanza superior perdió hace dos años 4.336 matriculados, pronostica que en los próximos cuatro años sus tres universidades verán reducidos sus estu-

diantes en un 12%. Estas cifras alejan bastante a la Universidad española de los propósitos europeos para 2010, que pretenden reducir la tasa de abandono al 10%, 32 puntos por debajo de la realidad actual de nuestro país y cinco por debajo de la media europea coetánea.

Aunque intenta no ser alarmista, el informe de Vaquerizo *En torno al fracaso escolar en la Universidad. Las Humanidades ante el Espacio Europeo* sostiene explícitamente que el alumnado actual no está preparado para iniciar el nuevo sistema de aprendizaje que acarrea la Convergencia. «Si la situación ac-

tual ya es dramática, el problema será aún peor cuando introduzcamos una fórmula de trabajo que confía muchísimo en la dedicación del alumno; aquí, el fraude y el acomodo estarán a la orden del día. El Espacio Europeo sólo recogerá una realidad terrible e insostenible».

SISTEMA VERGONZOSO. Este argumento contrasta claramente con la propuesta de la ministra de Educación y Ciencia, Mercedes Cabrera, quien defiende que la nueva estructura de títulos universitarios con un primer año común combatirá el abandono del sistema superior actual por dos motivos: primero, porque permitirá mayor movilidad y dará mayores facilidades para cambiar de estudios; y, segundo, porque los grados aportará la formación necesaria para incorporarse directamente al mundo laboral.

Según Desiderio Vaquerizo, «las universidades han comenzado ya a tomar medidas paliativas», entre las que destacan los cursos cero, que no son más que «reconocer públicamente la vergüenza del sistema académico... Incluso la Selectividad se ha convertido en una caza a lazo del alumno, con independencia de su calidad, con el fin de tener nuevos estudiantes y no poner en peligro la financia-

CON OLOR A SECUNDARIA

Durante los últimos 20 años, España ha apostado por el acceso masivo a los estudios superiores. Un modelo que, según define el filósofo y escritor José Antonio Marina, ha provocado una «secundarización de la Universidad». «La enseñanza secundaria tiene una función educativa y una función de cohesión social», explica. Actualmente, «hacemos todo lo posible para que nadie quede excluido del sistema educativo, lo que nos obliga a descuidar la calidad. Parece que conseguir un título universitario para todo el mundo ha primado sobre la calidad del título», continúa. En este sentido, Marina, quien se muestra reflexivo pero muy crítico, advierte de la necesidad de «repensar» y cambiar el modelo vigente, ya que es imprescindible que « ejerza su función social. «Si no lo hace, no veo razón alguna para que gastemos tanto dinero en ellas». Y concluye: «En la Universidad, sólo merecen entre los alumnos que quieran estudiar y valgan para ello».

Tasa de abandono en las universidades

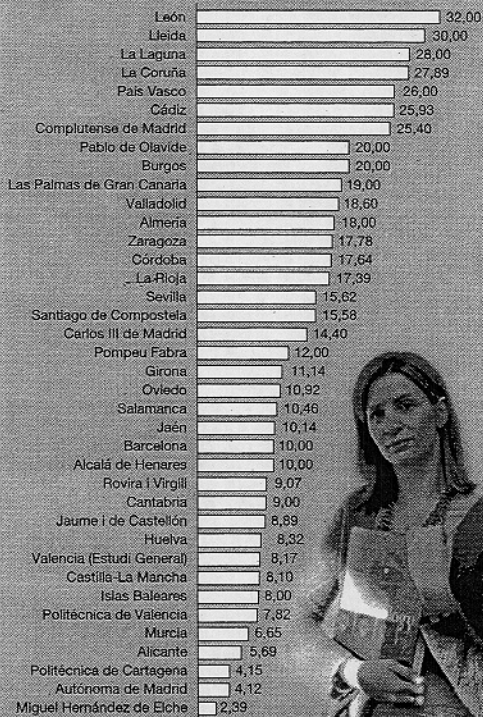

(*) La CRUE no ha facilitado los datos de las U. de Granada, Málaga, Autónoma de Barcelona, Politécnica de Cataluña, Rey Juan Carlos, Extremadura, Vigo, Politécnica de Madrid, Pública de Navarra y la UNED.

FUENTE: CRUE.

Patricia Pato / EL MUNDO



DEJADEZ Sólo 13 de las 22 universidades privadas que tienen capacidad legal para desarrollar actividades docentes e investigadoras en nuestro país han facilitado sus cifras para el informe *La Universidad española en cifras de la Conferencia de Rectores de las Universidades Españolas (CRUE)*. Entre ellas, la de Navarra se recoge como la institución con mayor número de abandonos, con un total de 511; seguida de la Europea de Madrid, con 432; la de Vic, con 378; o la Cardenal Herrera-CEU, con 365. Por su parte, la Universidad Europea Miguel de Cervantes, con 23, y la S.E.K., con 32, se sitúan en las mejores posiciones, con el menor índice de desertores. Más de 2.300 estudiantes dejaron sus carreras a un lado en el año 2004-2005. ¿La razón? «Tal vez hay que buscarla en que hay demasiados alumnos que lo único a lo que aspiran es a obtener un título, sin sentirse realmente interesados por el contenido de la carrera», comenta Ana Ortega, estudiante de Comunicación Audiovisual de la Universidad Francisco de Vitoria de Madrid.

Se define como la «mayor universidad de España». Sin embargo, la Universidad Nacional de Educación a Distancia (UNED) no ha quedado indemne ante la decisión de muchos de sus alumnos de poner punto final a los estudios antes de tiempo. Según las cifras publicadas por la CRUE en su informe, un total de 56.952 estudiantes de la UNED decidieron aparcar su andadura académica durante el curso 2004-2005. Esta situación afectó, sobre todo, a las titulaciones de la rama de Ciencias Sociales y Jurídicas, que perdió 34.629 alumnos, seguida de las Humanidades (10.531), las Técnicas (10.026) y las Experimentales (1.766). Aunque la falta de tiempo es uno de los principales factores para la deserción, la decepción, la insatisfacción con el cronograma del curso, las dificultades con el estudio e incluso ciertas torpezas burocráticas son algunas de las razones que provocan el abandono.

APATÍA

Se define como la «mayor universidad de España». Sin embargo, la Universidad Nacional de Educación a Distancia (UNED) no ha quedado indemne ante la decisión de muchos de sus alumnos de poner punto final a los estudios antes de tiempo. Según las cifras publicadas por la CRUE en su informe, un total de 56.952 estudiantes de la UNED decidieron aparcar su andadura académica durante el curso 2004-2005. Esta situación afectó, sobre todo, a las titulaciones de la rama de Ciencias Sociales y Jurídicas, que perdió 34.629 alumnos, seguida de las Humanidades (10.531), las Técnicas (10.026) y las Experimentales (1.766). Aunque la falta de tiempo es uno de los principales factores para la deserción, la decepción, la insatisfacción con el cronograma del curso, las dificultades con el estudio e incluso ciertas torpezas burocráticas son algunas de las razones que provocan el abandono.



ción de mi Universidad», denuncia.

Una de las instituciones punteras en la implantación de los denominados cursos cero fue la Pública de Navarra, que ofrece a sus futuros estudiantes «actualizar, afianzar y completar los conceptos básicos adquiridos en el bachillerato y proporcionar las bases metodológicas necesarias en la enseñanza superior», afirma el vicerrector de Estudiantes de la universidad, Julián Garrido.

La Pública de Navarra que empezó a impartir estos seminarios en septiembre de 2001, con una duración que oscila entre las 10 y las 20 horas, ha pasado de tener una oferta de cinco a 15 cursos, y una demanda de 99 a 243 estudiantes matriculados.

«Está claro que esta iniciativa no palia todas las carencias con las que llegan los alumnos a la Universidad; pero tiene una gran aceptación, sobre todo, entre los estudiantes más responsables», comenta Garrido.

FORMACIÓN INTEGRAL. Para este profesor, la obligación de la Enseñanza Superior es proporcionar a sus alumnos una formación especializada sustentada en un proceso de conocimientos concatenados que requieren de un gran esfuerzo por parte del principal implicado: el estudiante.

«El universitario tiene que sentirse orgulloso de serlo y eso le tiene que llevar a una motivación personal», puntualiza Garrido, quien añade: «La Universidad de hoy es bastante más rica que hace unas décadas, se preocupa mucho por la formación integral del estudiante, dispone de unos profesores que poseen unos currículos impresionantes, ofrece una oferta cultural y estudiantil amplísima...».

Desde su punto de vista, es la sociedad en su conjunto quien debe meditar por qué hay un grupo de matriculados desmotivados que se acaban cayendo del sistema.

«Tal vez la razón haya que buscarla en que hoy existen demasiados alumnos que sólo aspiran a vivir bien y conseguir una titulación corta, más que a conseguir mediante el esfuerzo algo más».

Además de las consecuencias psicológicas, temporales y profesionales que supone abandonar una carrera universitaria, también hay que tener en cuenta el coste económico. Por ejemplo, cada vez que un alumno tiene un examen, se presente o no, el coste asciende a 475 euros. Precio que ha de afrontar en un 60% la comunidad autónoma correspondiente y en un 40% el propio alumno o, en su defecto, la beca otorgada. «Los alumnos tienen hoy más facilidades que nunca», determina Garrido.

Ante este panorama, el futuro que se vislumbra en el horizonte se perfila en medio de unas «expectativas muy frustrantes», apunta Desiderio Vaquerizo. «La realidad objetiva es que estamos lanzando a la calle licenciados que tienen una pobreza de conocimientos y mental enormes», continúa.

«En el caso concreto de las Letras, estamos licenciando a chicos con faltas de ortografía y una sintaxis imposible, incapaces de expresar un razonamiento abstracto, con poca capacidad lectora... Es necesario lanzar un grito urgente a la sociedad —concluye—, provocar un debate sobre un tema que es políticamente incorrecto y buscar nuevas soluciones que no pasen por la promoción automática».

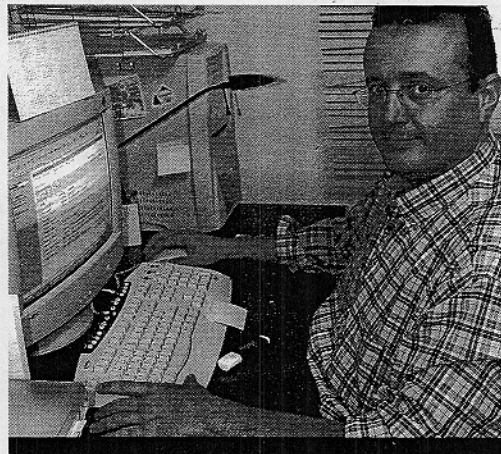

JOSÉ LUIS ARCO

DTOR. GABINETE PSICOPEDAGÓGICO (UGR)

«La desidia no se produce de forma espontánea»

EL CENTRO DE LA UNIVERSIDAD DE GRANADA, CON UNA LARGA LISTA DE ESPERA, ATENDIÓ A MÁS DE 1.500 ESTUDIANTES EL AÑO PASADO

MARÍA JESÚS MOLINA

El Gabinete Psicopedagógico de la Universidad de Granada se creó en 2001 con la intención de subsanar las carencias personales, académicas y vocacionales de la población universitaria. El curso pasado atendió a más de 1.500 estudiantes. No obstante, la lista de espera desborda las posibilidades reales del centro. Su director, José Luis Arco, analiza para CAMPUS las causas del fracaso en la enseñanza superior, sus posibles soluciones y la realidad de una situación que deberá adaptarse a la convergencia europea, tras «ajustar las expectativas entre alumnos y profesores».

Pregunta.— Más del 42% de los universitarios, según la CRUE, no termina sus estudios...

Respuesta.— La cifra es alarmante. Aunque habría que contextualizar el dato. Nuestra experiencia nos dice que el fracaso y la desidia no se producen de forma espontánea; tienen unas raíces y un proceso. El momento clave hay que buscarlo en el sistema actual de acceso a la Universidad. También durante la carrera, un periodo crítico en el que hay que dirigir al alumno en la dirección deseable.

P.— Los estudiantes se quejan de los profesores y de la falta de eficacia en los servicios universitarios; los profesores, de la desmotivación y desidia de sus estudiantes. El descontento parece mutuo.

R.— El Proceso de Bolonia cambió en 1999 el rol que la Universidad había desempeñado hasta entonces. Ahora, debe revisar su comportamiento y quien mayor compromiso ha de asumir son precisamente los responsables

institucionales, seguidos de los profesores y los propios alumnos. Tendrían que revisarse y modificarse los objetivos, contenidos y metodologías. El problema es que a veces la Universidad se ve decidida ante la incertidumbre que muestran los responsables políticos sobre cuál será el futuro de esta institución.

P.— La propuesta de la ministra de Educación y Ciencia, Mercedes Cabrera, de convertir el primer curso de los futuros títulos de grado en un año común, ¿es una forma de institucionalizar los cursos cero? ¿bajará el nivel académico? **R.**— La implantación de cursos cero hay que cuidarla porque es un tipo de iniciativa muy poco frecuente por parte de los profesores. Pero

«LA ENSEÑANZA SUPERIOR SE VE INDECISA ANTE LA INCERTIDUMBRE QUE MUESTRAN LOS POLÍTICOS»

habría que continuar el esfuerzo e integrarla en otras acciones que hagan ver a los alumnos que nos preocupamos de ellos también durante el proceso universitario. Hay que ajustar las expectativas entre estudiantes y profesores para prevenir frustraciones mutuas futuras. Muchos estudiantes ingresan en las titulaciones con unas perspectivas inadecuadas sobre su carrera. Sería mucho más eficaz que el alumno pudiera tener un acercamiento extraoficial a la enseñanza superior dos años antes de que ingrese en ella para que la elección sea más coherente.

P.— ¿Hay alguna solución para frenar el fracaso universitario? **R.**— Cada problema viene con su solución. Por supuesto que las hay, no tenemos que inventar nada nuevo, tan sólo observar a los países que nos llevan ventaja en esto e incorporar sus comportamientos. Eso paliaría el problema.

EL TABLÓN

PROFESORES

→ BECAS

Convocatoria. Movilidad. VII convocatoria de las becas Fulbright para Lectores de español en Estados Unidos, correspondientes al curso 2007-2008. Destinadas a doctores e investigadores, profesores universitarios y titulados universitarios.

---Información: Comisión de Intercambio Cultural, Educativo y Científico entre España y Estados Unidos. Url: www.fulbright.es/archivos/Convocatoria_2007-08.doc Plazo: hasta 10 de noviembre.

Convocatoria. Movilidad. La Secretaría de Estado de Universidades e Investigación del Ministerio de Educación convoca ayudas para favorecer la movilidad de profesores visitantes y de estudiantes en máster oficiales durante el presente curso académico 2006-07.

---Información: Secretaría de Estado de Universidades e Investigación. Url: www.boe.es/boe/dias/2006/09/05/pdf/A31733-31737.pdf Plazo: hasta 4 de noviembre.

Convocatoria. Investigación. El Programa L'Oréal UNESCO For Women In Science promueve, por primera vez, tres bolsas de

investigación posdoctoral, de 20.000 euros cada una. Estas ayudas están destinadas a jóvenes científicas españolas menores de 35 años de edad.

---Información: L'Oréal España. Url: www.loreal.es Fechas: hasta el 27 de octubre.

→ EMPLEO

Convocatoria. Cuerpo docente. La Universidad Nacional de Educación a Distancia convoca un concurso de acceso a cinco plazas de cuerpos de funcionarios docentes, como catedrático, para los departamentos reseñados en las bases.

---Información: UNED. Url: www.boe.es/boe/dias/2006/10/20/pdf/A36706-36712.pdf Fechas: 20 días naturales a partir del 20 octubre.

Convocatoria. Cuerpo docente. La Universidad de las Islas Baleares convoca un proceso de selección, mediante concurso público, para cubrir tres plazas de catedrático para los departamentos de: Pedagogía y Didácticas Específicas; Química; Ciencias de la Tierra.

---Información: U. de las Islas Baleares. Url: www.boe.es/boe/dias/2006/10/19/pdf/A36521-36530.pdf Fechas: 20 días naturales a partir del 19 octubre.

ESTUDIANTES

→ BECAS

Convocatoria. Becas Líder. La Cámara Oficial de Comercio e Industria de Madrid convoca su Programa de Prácticas en Asociaciones Empresariales, dirigido a los alumnos de los dos últimos cursos de todas las universidades, tanto públicas como privadas, de la Comunidad de Madrid. Dotación: 390 euros mensuales.

---Información: Fundación Universidad-Empresa. Url: www.cmet.fue.com/ Plazo: hasta 30 de diciembre.

Convocatoria. Veterinaria y Derecho. La Fundación Hermanos Fernández Picón promueve dos becas de estudios para alumnos de Veterinaria y Derecho de la Universidad de León. Dotación: 3.000 euros.

---Información: U. de León. Url: www.unilbon.es/index.php?modo1=449 Plazo: hasta 30 de noviembre.

Convocatoria. Actividades extraacadémicas. Ayudas convocadas por la Universidad Internacional Menéndez Pelayo (UIMP) para la asistencia a congresos, conferencias, etcétera. ---Información: UIMP. Url: www.boe.es

[/jes/bases_datos/doc.php?coleccion=indlex...](http://jes/bases_datos/doc.php?coleccion=indlex...) Plazo: hasta 31 de diciembre.

Convocatoria. Actividades extraacadémicas. Ayudas a la promoción educativa, cultural, profesional y científica, destinadas a matriculados en cualquiera de los tres ciclos de los estudios impartidos en la Universidad de Oviedo.

---Información: U. de Oviedo. Url: http://tematico.princast.es/bopa/Bol/20060323/06006_01.htm Plazo: hasta 31 de diciembre.

→ PREMIOS

Convocatoria. Investigación. La Universidad de Valencia y la Fundación MAPFRE premian los mejores proyectos de fin de carrera o trabajos de investigación presentados por alumnos de la citada universidad en el curso 2005-06 en los campos de: higiene industrial, prevención de riesgos y perturbaciones ambientales, corrección de la contaminación, conservación del agua y del suelo, calidad y seguridad alimentaria.

---Información: U. de Valencia. Url: www.uv.es/~serivmes/1/PREMIO-MAPFRE-CAST-2006.pdf Plazo: hasta 31 de octubre.

CONGRESO



Acto de apertura del presente curso académico, celebrado hace unas semanas. / JESUS DOMINGUEZ

La reforma de la LOU podría aumentar los casos de 'juego sucio' en la Universidad

LA POLITÉCNICA DE MADRID ACOGIÓ DOS DÍAS DE PONENCIAS SOBRE LA CORRUPCIÓN EN LA EDUCACIÓN SUPERIOR ESPAÑOLA, DONDE SE PRESENTÓ UNA PLATAFORMA PERMANENTE DE APOYO A LAS VÍCTIMAS DE NEPOTISMO

JUANJO BECERRA

El día de Nochebuena fue la fecha que se eligió el Departamento de Maribel Fernández en la Autónoma de Barcelona para poner en juego la plaza de profesor titular que ella perseguía. Fue una de las muchas estrategias urdidas tras el telón de acero de los despachos y el paraguas legal de la «discrecionalidad técnica» de las comisiones.

Es más, la de Maribel es sólo una de las historias que se relataron la pasada semana en el II Congreso sobre Corrupción en la Universidad española, celebrado en la Escuela de Ingenieros Técnicos de Telecomunicaciones de la Politécnica de Madrid.

A Gabriel Laguna, por ejemplo, le hurtaron una plaza de profesor titular en Jaén pese a que había disfruta-

do convocando el Consejo de Coordinación Universitaria le reconoció su derecho a no ser evaluada por su acorador debido a la «enemistad manifiesta» entre ambos. Una victoria, aunque amarga: «Nunca lograré una promoción en la Universidad de Oviedo, porque he osado enfrentarme a una vaca sagrada del departamento», lamentaba el discurso de Núñez, físicamente ausente.

Si la primera edición, celebrada en 2002, sirvió para dar a conocer a la opinión pública que el nepotismo, el *mobbing* y la prevaricación estaban a la orden del día en los campus españoles, esta última sirvió para pasar revista a los frutos de cuatro años de lucha silenciosa y reflexionar sobre nuevos mecanismos e iniciativas para reforzar la soledad de las víctimas.

En comparación con la atmósfera que vivían las víctimas en 2002, Gui-

llem Bou, presidente del comité organizador, detecta que «ahora la persecución es más fuerte» por lo que el Congreso se ha topado con «muchos casos de gente que quiere recibir toda la información del congreso, pero no participa por temor a represalias».

Igualmente, «ha aumentado el número de casos y se han reforzado los mecanismos de corrupción para seguir aplicando los amañamientos que la ley de universidades de Pilar del Castillo intentó erradicar», denuncia Bou. «Y tras la reforma de la ley será mucho peor», advierte.

Por eso los asistentes al Congreso han presentado un manifiesto y una Plataforma Permanente contra la Corrupción. «Será un observatorio y un grupo de apoyo jurídico, social y psicológico al que puedan acudir las víctimas y desde el que se puedan poner en marcha campañas de concien-

cienciación con este problema», dice Bou.

Junto a este profesor catalán, el II Congreso contó con la presidencia honorífica y una ponencia de Eugenio Degroote, organizador de la primera edición. A su juicio, la Ley de Reforma Universitaria aprobada por el PSOE en 1983 es el germen de muchos de los males que sufre actualmente la Universidad Pública: «Dio tanta autonomía a las universidades e implantó un sistema de selección del profesorado tan endogámico que sólo lo superaban los amigos de los que estaban dentro».

BARRA LIBRE PARA LA ENDOGAMIA

El proyecto de reforma de la LOU aprobado el pasado 7 de septiembre por el Consejo de Ministros eliminó muchos de los controles que introdujo en 2001 la entonces ministra de Educación, Pilar del Castillo, para erradicar la endogamia de los despachos universitarios.

Según aquella ley, un candidato a profesor funcionario debía superar la habilitación, una serie de pruebas presenciales en las que se aprobaba a quienes tuvieran más méritos para alcanzar el nivel académico en juego (profesor titular, titular de escuela, catedrático...) hasta completar el cupo.

Después, las universidades tenían un margen de dos años para convocar un concurso y adjudicar la plaza que se había demandado al Consejo de Coordinación. Por tanto, no podían marear demasiado la perdimiento a la espera de que superase la habilitación el candidato de la casa. Tras la reforma, este procedimiento se convierte en una acreditación en la que no tiene cupo, por lo que la superará todo aquel que garantice un nivel mínimo. Además, se deja para el desarrollo reglamentario la composición de los tribunales de acreditación y para los estatutos de cada universidad la de las comisiones que deciden los concursos.

HAZTE SOCIO

Colegio

EDUCAR ES DAR OPORTUNIDADES

902 444 844

www.entreculturas.org

ONG Jesuítas

SCH 0049 0001 54 2210040401

«¡Qué 'relindo' es poder estudiar 'acá'!»

EL PROGRAMA DE INTERCAMBIO DE ALUMNOS DEL CENTRO DE ESTUDIOS DE AMÉRICA LATINA DE LA AUTÓNOMA DE MADRID ES PIONERO EN ESPAÑA

GEMA G. MARCOS

A infusión de mate o a pinchito de tortilla. Así saben los descansos entre clase y clase. Todo depende del lado del Atlántico desde el que se cuente la historia. Con los pies «acá» pero la cabeza todavía «allá», Tania Jiménez, alumna de quinto de Biología de la Autónoma de Madrid, cuenta cómo cambió el campus de Cantoblanco por el de la argentina Universidad Nacional de Córdoba durante un semestre, tras obtener una de las 60 becas concedidas por el Centro de Estudios de América Latina—CEAL—(www.uam.es/internacionales/ceal/ceal.html): «Además de abundar en la orientación que buscaba, me brindaron la oportunidad de conocer una tierra con la que siempre me he sentido hermanada a través de la literatura».

Tania, que confiesa estar «de-seando volver a Córdoba para cursar un posgrado», alaba el sistema educativo argentino porque «las clases, además de más densas, son mucho más participativas y están más abiertas al debate».

A pesar de haber elegido otro destino—Puerto Rico—y de estar estudiando otra carrera—Historia—, Lis Veguillas comparte las mismas sensaciones descritas por su compa-

ñera: «La carga lectiva es mayor, el número de alumnos, más reducido y se habla mucho más en las aulas». La única pega, por poner alguna, «pasar los controles de entrada en el aeropuerto, ya que se rigen por el mismo protocolo de seguridad de Estados Unidos».

BIDIRECCIONAL. Pero el programa de ayudas CEAL—creado en 1991 con el respaldo financiero del Grupo Santander—es bidireccional y cada año, además de los 60 becados de la Autónoma que recalcan en una de la decena de universidades implicadas en el convenio, otros tantos alumnos latinoamericanos hacen lo propio en Madrid. Estudiantes como la bonaerense Mariana Regueira, de sexto de Biología, disfrutaron de una ayuda que les per-

mite «crecer en todos los sentidos». Intelectual y humanamente, califica su experiencia de «enriquecedora aunque recién acabo de aterrizar».

Mariana también apunta que, aquí, «las clases

son más cortas, lo cual no tiene por qué ser necesariamente algo negativo». Plenamente integrada, la argentina vive en un piso compartido con gente de diferentes nacionalidades y «en el que huele todo el día a comida coreana», comenta entre risas. Cada una desde su orilla del



De izquierda a derecha, Mariana Regueira, Tania Jiménez y Lis Veguillas. / ANTONIO M. KOBANOVA

Atlántico, Tania, Lis y Mariana se sienten pioneras. No es para menos pues ellas, al igual que todos los que las precedieron en esta aventura, participan en una iniciativa sin parangón en España. «No hay más becas de intercambio con Iberoamérica para estudiantes de grado como las del CEAL», asegura Pilar Rodríguez, vicerrectora de Relaciones Internacionales de la Autónoma.

LENGUA COMÚN. Un programa que, según explica Rodríguez, «está organizado tal y como se hace en el resto de Europa, con el acuerdo de estudios cerrado para que no haya ningún tipo de problema con las convalidaciones». Se trata de que «los alum-

nos se vayan con todas las garantías de que lo que van a cursar les servirá a su regreso». La gran ventaja con la que cuentan sus promotores es, sin lugar a dudas, «el hecho de que todos los participantes comparten una misma lengua: el español».

A la complicada labor de *ingeniería* que implica la puesta en marcha de la maquinaria académica del proyecto hay que añadir «los aspectos burocráticos, la gestión de los visados, trámites varios, etc.», labor de la que también se encarga su responsable administrativa, Charo Cuesta. Eso por no hablar del factor humano: «Cada semestre me siento como una especie de *mamá pato*—cuenta Cuesta—, con 120 personas a mi

cargo». Y es que, al estar tan lejos de sus hogares, es esencial que «todos se sientan muy arropados».

«El equipo del CEAL, que lleva años trabajando por la movilidad de los estudiantes latinoamericanos, la puesta en marcha del Espacio Iberoamericano de Educación Superior es una idea ilusionante pero en la que aún quedan muchos flecos por resolver, como «la unificación en la definición del concepto de Universidad, ya que allí coexisten sistemas que no se homologarían aquí». Por el momento, en la Autónoma de Madrid, siguen siendo partidarios de que «el movimiento se demuestra andando o, en este caso, viajando».